

# 一時金の格差解消を追及



2015賃金確定闘争、地公三者共闘昼休み総決起集会＝2015年11月17日、道庁前



道人事委員会の考え方を求め交渉する地公三者共闘＝9月12日

## 主体性持った判断求める

人事院は8月8日、3年連続の月例給・一時金の引き上げを行う一方、配偶者に係わる扶養手当の削減勧告を行った。これを受け、地公三者共闘会議(全道庁労連・北教組・自治労北海道)は、8月22日、北海道人事委員会に対し要求書を提出し、9月12日、10月上旬に想定される北海道人事委員会勧告にむけ交渉を行った。

### 道人勧期のたたかい

交渉では、本年の公費較差の動向や、国家公務員との0・1月の一時金格差解消、人事院勧告の課題である較差の解消方法、政府要請に基づく扶養手当の見直しなどについて現時点での検討状況・考え方を追及した。

### 第36年次全道自治研集会

## 「消滅」でも「創生」でもない ホンモノのまちづくり



ライトアップされた室蘭工場の夜景。日本五大工場夜景にも選定されている



全国自治研でも発表する伊倉さん(札幌市職連)

9月9～10日、「人口減少下での地域の未来を考える」をテーマに第36年次地方自治研究全道集会在室蘭市・ホテルセピアで開かれ、全道から約150人が参加した。難波・自治研推進委員長(道本部副委員長)は「人口減少社会のなかで、自治体職員、自治労組合員、そして地域住民としての目でも本物のまちをつくる必要がある。自

治研運動を通じた、職場・地域の活性化をはかる」とあいさつした。基調講演では、吉岡宏高・札幌国際大学観光学部教授が「地域資源の活用と人口減少下でのまちづくりの要諦」と題し、「なくなった地域資源に光の当て方を変えることで新たな価値を生む。これからは希求水準の低いものを高めていくことが必要だ」と述べた。パネルディスカッションでは「地域力を生かした取り組み」について問題提起があり討論を行った。分科会ではレポート発表など、各地域での取り組みに学び、「消滅」でも「創生」でもないホンモノのまちづくりを自治研運動をつうじて進めていくことを確認した。



全日本自治団体労働組合  
北海道本部  
〒060-0806 札幌市北区  
北6西7北海道自治労会館  
電話 011-747-3211  
FAX 011-700-2053  
編集・発行 佐々木直人

北海道へ立て続けに3個の台風が上陸した。8月30日には、東北地方北部に上陸した台風10号による大雨で、十勝・上川管内を襲い大きな被害を与えた。自ら被災しながらも、地域の復旧・復興にむけて組合員が今なお奮闘している。

## 朝風

る。メディアではオリンピックの膨大な経費について取り上げられているが、復旧・復興の中心的な役割を担う自治体・公共サービス労働者が働き続けられる環境整備をはかれるよう国は対策・財政措置を早急に行うべきである。

## 原発 平和

## 大衆運動を強化



9月10日、青森県大間町で「さようなら原発青森・北海道合同集会」が開かれた。三上・青森反核実行委員長は「もんじゅ」において高速増殖炉は破たんしており、同型の大間原発を作る理由はない。福島事故も終息しておらず、国際社会に対し原発事故を起こした国としてエネルギー政策を抜本的に見直すべきだ」と述べた。集会後は大間町内をデモ行進した。

## 台風10号等 災害救援カンパ

台風10号等で災害、亡くなられた方々のご冥福をお祈りするとともに被災された、すべてのみなさまに心からお見舞い申し上げます。道本部は、被害にあった関係自治体および単組等への見舞金、災害復旧にあたっての仲間への支援と励みなどを目的に「災害救援カンパ」を下記のとおりに取り組みます。組合員の皆さんの積極的な協力をお願いします。

カンパの金額  
任意 ([目標] 組合員1人500円)  
集約日 10月14日 (第一次)  
10月31日 (第二次)

### JICHIRO スケジュール

- 9月
- 21日(水) 連合第64回地方委員会 (札幌市)
- 25日(日) 現業公企都市交評議会総会 (札幌市)
- 26日(月) 子どもの貧困対策に関する勉強会 (札幌市)
- 28日(水) 北海道人事委員会副知事交渉 (札幌市)
- 町村連総会 (札幌市)
- 都市連総会 (札幌市)
- 29日(木) 道本部第58回定期大会 (～30日・札幌市)

### 道本部ホームページ

自治労北海道 ユーザー名: minnade  
組合員専用ページは パスワード: danketsu2013

## STOP再稼働!

「いつか」ではなく、「いま」止めよう  
さようなら原発 北海道集会  
2016.10.8.Sat 13:00-スピーチ  
14:15-パレード  
大通公園西8丁目広場  
スピーチ: 小野有五 北海道大学名誉教授  
西尾正道 北海道がんセンター名誉院長  
鎌田 慧 ルポライター ほか  
【STOP再稼働! さようなら原発北海道講演会】  
→2016.10.7.Fri.18:15-20:15 入場無料  
北海道自治労会館5階大ホール (札幌市北区北6西7)  
講演 西尾正道 北海道がんセンター名誉院長  
鎌田 慧 ルポライター

GOOD BYE  
NUKES  
NO MORE  
NUKES



# マイカー共済 全力であなたをサポート

**公務員と失職〜「4つめのリスク」**

交通事故を起こすと、「刑事上」「行政上」「民事上」の3つの処罰が課せられます。公務員は、4つめの処罰として、「自治体職員としての処分」が課せられます。「懲役・禁固刑」の場合、条例に特別な定めなければ「失職」します。

最近では、刑事事件に対する「厳罰化」が強まっています。交通事故はもとより、スピード違反・無免許・酒酔い運転の交通三悪でも公判請求・禁固刑がめずらしくありません。公務員に対する目が厳しくなっています。公務員は住民の見本であるとの自覚と、日常的にも安全運転の実践や啓発活動に取り組むことが求められます。

**「失職リスク」に備え加入しませんか？**

昨年一年間を見ても、死亡事故の事例が多数報告されています。民間損保にも「弁護士特約」が付帯されていますが、刑事罰を意識した対応は行いません。じちろうマイカー共済は、「弁護士費用等補償特約（賠償対応補償付）」が支払われます。損害賠償だけでなく、加害者本人・単組総支部・全労済顧問弁護士が、連携して迅速に対応を進めることができます。公務員ならではの「4つ目の失職のリスク」に備えることはとても大切なことです。万が一の交通事故に「無関係」でいられても「無関係」ではられないことを再認識しましょう。

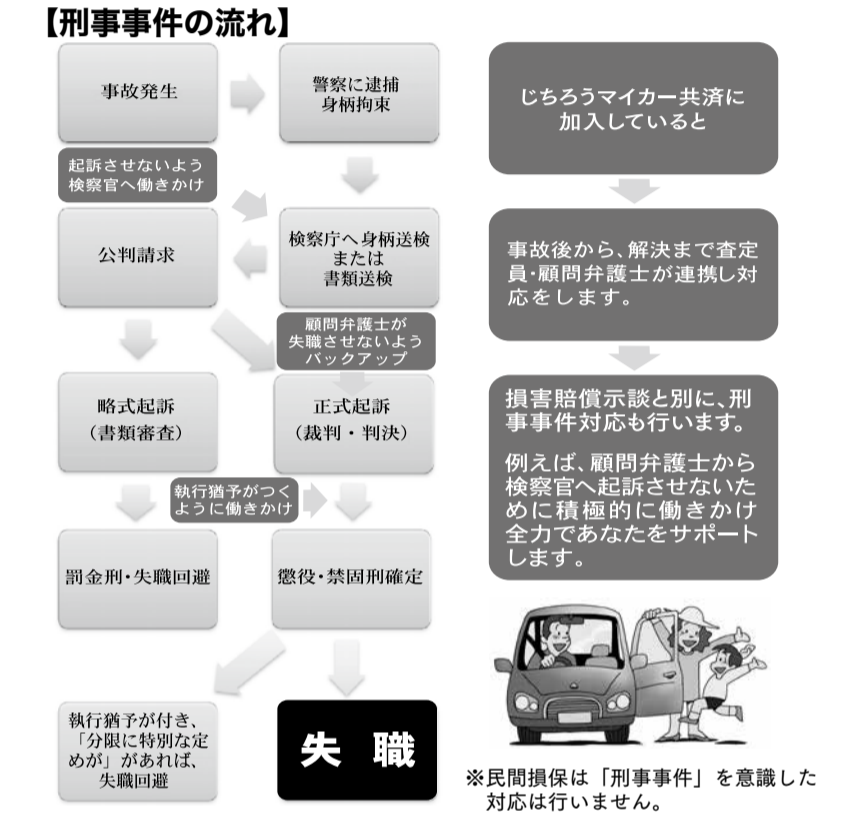

**見積もり受付中!!**

自治労共済生協組合員用のおトクな掛金で提供中

- 最大22等級
- 64%割引
- 24時間365日安心のサポート体制

例えば組合員の場合... さらには! 他損保(共済)からの等級引継ぎもOK!

団体割引15% + 風域掛金

**じちろうだけ! 弁護士費用等補償特約 (賠償対応補償付)**

自治体職員が交通事故などで起訴され「懲罰以上の刑に処された場合、特別な事例がない限り失職してしまいます(準ずる身分を有する方々も同様のケースがほとんどです)。そうした場合の失職を防ぐよう全力でサポートするため、この特約を設けました。専任の弁護士が担当し、刑事裁判の弁護士費用はもちろんです。起訴される前に受けた弁護士費用もお支払いします(現職組合員は自動付帯)。

現在の補償に近い内容でお見積り。 → 現在の保険証券(共済証券)と車検証のコピーをご用意ください。

見積書付 (2016年10月〜12月まで)

# 特集 夕張破綻から10年 「第2の破綻」今そこに迫る

**④委む人口と経済**

2006年6月に13,165人だった夕張市の人口は、2016年6月には8,949人と30%以上減った。子育て世帯の市外流出が進み、出生数が大きく減り(2006年度・59人から2014年度・27人)、年少人口はすでに人口4〜5千人の自治体並みだ(図3参照)。

市内で今懸念が強まっているのは、学校進学時(小から中、中から高)に市外に転出する動きの広がりに対して、地元中学校から地元高校への進学率はかつて80%前後だったが、中学校1校化後は50%近くまで低下し、高校存続に黄信号がともった。学業や部活といった理由のほか、1校化による生徒の人間関係の固定化、財政破綻したまちの負のレッテル、そうした不利

**⑤行政執行体制の危機**

緊縮財政の痛みを最も直接的に味わってきたのが市職員だ。赤字解消財源の約半分は人件費の削減で捻出してきた(図4参照)。

職員は財政再建団体移行時に半数以上が退職し、職員数は266人から127人に減ったが、その後も中堅・若手職員らの中途退職者が後を絶たない。頑張ってきたのに、頑張り過ぎたと思われる低処遇、職場環境の悪さ、将来的な改善見通しの欠如による不安や

**②厳しく長い緊縮財政**

夕張市は2015年度末までに実質赤字比率200%に相当する95億円(赤字を解消した(図1参照)。

それでも当初の赤字額が35.3億円と巨額のため、赤字を振り替えた再生振替特例債の残額はまだ25.8億円に上る。現行計画では特例債の償還を終えるのが2026年度、実質公債費比率が基準以下になるのは2029年度とされており、10年を過ぎてようやく折り返し点に達しつつあるに過ぎない。

**③計画の全面改定を要請**

夕張市は2015年10月、財政再建10年の節目を迎えるにあたり、これまでの財政再建がどのようだったかを客観的に検証し、市の再生をより確かなものとする方策を検討することを目的に、第三者委員会を設置した。

2016年3月に鈴木

**「夕張の生活水準」が他地域にも...**

**10年の節目**

2006年6月、夕張市の巨額債務の存在が新聞報道で発覚してから10年が経過した。夕張市は、2007年3月から財政健全化法に基づき、財政再建団体に移行し、2010年3月からは夕張市の財政破綻を機に制定された地方公共団体財政健全化法に基づき、全国初の財政再生団体となった。

夕張市の財政破綻は、当時、全国の自治体に衝撃を与え、第2の夕張(夕張市含む)が財政再生基準超となった。2010年春に財政再建を実施した。2007年度決算時点では、43団体が早期健全化基準超、うち3団体が再生基準超となった。

過去には900近い団体が財政再建団体になっていたが、10年以内で財政再建を終えるケースがほとんどで、どんなに長い期間の圧縮をほかったとしても15年を越えることはなかった(図2参照)。

夕張市の計画が20年という長期に及ぶのは、ひとえに実質赤字比率80%超という赤字規模の巨大さゆえである。従来と同等水準の緊縮財政では赤字解消に60〜80年近くかかるため、過去に例のない厳しい緊縮財政による期間の圧縮をほかったが、それでも過去に例のない長さとなった。

再生団体に移行したのは夕張市だけにとどまらず、21団体が財政健全化を完了しており、夕張市だけが一人突出した形で財政再建を続けている。

市だけが一人突出した形で財政再建を続けている。

**北海学園大学経済学部准教授 西村 宣彦さん**

**【プロフィール】**  
1974年兵庫県尼崎市生まれ。97年京都大学経済学部卒。2003年京大大学院博士課程単位取得退学、同年北海学園大学講師。09年から現職。15年「夕張市の再生方策に関する検討委員会」委員。

**⑥再生のたたかいは他人事でない**

10年前、財政再建計画の策定現場では「その事業を止めたら人は死ぬのか?」「計画を作るのは君ら(市職員)ではない。エクセルだ」といった言葉が飛び交い、「全国最高の負担、全国最低のサービス」が追及された。公の生死に直結しないという生死的な直結と見なされた施設や事業は原則廃止となり、夕張で生活できなくなった市民や希望を持ってなくなった市民の多くが市外に去った。残った市民はナショナル・ミニマムが低下した現状を認め、ともに受け入れ、慎ましく暮らすに小さな楽しみや喜びを見出して暮らしている。

これは夕張市民以外には関係のない遠い世界の話だろうか。筆者はそうは思わない。

日本の一地域におけるナショナル・ミニマム引き下げの黙認(無関心)は、やがて「夕張はできるところまでできる」という言葉とともに、他の地域でも起る。基礎産業の地域でも起る。

空疎な無限自己責任論に固執して、社会の底が抜けてしまいう前に、地域と日本の再生のための国民的連帯こそが今強く求められているのである。

**①10年の節目**

2006年6月、夕張市の巨額債務の存在が新聞報道で発覚してから10年が経過した。夕張市は、2007年3月から財政健全化法に基づき、全国初の財政再生団体となった。

夕張市の財政破綻は、当時、全国の自治体に衝撃を与え、第2の夕張(夕張市含む)が財政再生基準超となった。2010年春に財政再建を実施した。2007年度決算時点では、43団体が早期健全化基準超、うち3団体が再生基準超となった。

過去には900近い団体が財政再建団体になっていたが、10年以内で財政再建を終えるケースがほとんどで、どんなに長い期間の圧縮をほかったとしても15年を越えることはなかった(図2参照)。

夕張市の計画が20年という長期に及ぶのは、ひとえに実質赤字比率80%超という赤字規模の巨大さゆえである。従来と同等水準の緊縮財政では赤字解消に60〜80年近くかかるため、過去に例のない厳しい緊縮財政による期間の圧縮をほかったが、それでも過去に例のない長さとなった。

再生団体に移行したのは夕張市だけにとどまらず、21団体が財政健全化を完了しており、夕張市だけが一人突出した形で財政再建を続けている。

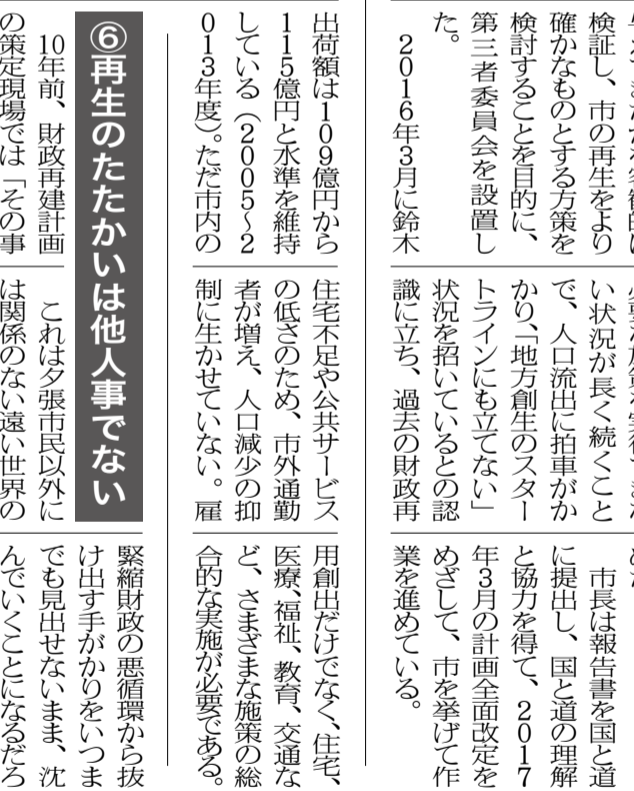

**図3 2006年から2015年までの住民基本台帳人口の推移 (日本人のみ)**

	2006.3.31	2007.3.31	2008.3.31	2009.3.31	2010.3.31
全国	127,055,025	127,053,471	127,066,178	127,076,183	127,057,860
北海道	5,629,970	5,600,705	5,571,770	5,543,556	5,520,894
岩手県	93,570	92,799	91,915	91,191	90,553
夕張市	6,656	6,525	6,378	6,242	6,123
夕張市東山町	12,639	12,535	12,321	12,168	12,056
夕張市長岡町	14,400	14,224	14,005	13,739	13,580
夕張市	13,268	12,631	12,068	11,633	11,213



**図4 職員・特別職給与、議員報酬の状況**

年度	財政再建計画実施期間					財政再生計画実施期間				
	2006年度	2007年度	2008年度	2009年度	2010年度	2011年度	2012年度	2013年度	2014年度	2015年度
本俸(基本給)	平均30%削減									
期末手当	平均20%削減									
特別職給与	88.1	88.0	88.8	88.8	74.9	75.9	76.1	76.1	76.6	79.4
議員報酬	321,000	230,000	230,000	230,000	200,000	200,000	200,000	200,000	200,000	200,000

**図5 2011年度以降の住民基本台帳人口の推移 (日本人のみ)**

	2011.3.31	2012.3.31	2013.3.31	2014.1.1	2015.1.1
全国	126,923,410	126,659,683	126,393,679	126,434,634	126,163,576
北海道	5,498,916	5,474,216	5,444,307	5,441,079	5,408,756
岩手県	89,770	89,023	87,852	87,161	85,936
夕張市	6,018	5,882	5,799	5,693	5,613
夕張市東山町	11,944	11,799	11,680	11,645	11,476
夕張市長岡町	13,393	13,183	12,978	12,846	12,621
夕張市	10,839	10,471	10,042	9,774	9,409

**図6 職員・特別職給与、議員報酬の状況 (続)**

区分	単利本則(円)	削減後の額(円)		削減率(%)	備考
		2015年度	2016年度		
特別職給与	市長	882,000	230,000	89.95	
	副市長	699,000	240,000	64.38	現在、廃止中
	教育長	589,000	238,000	59.42	
議員報酬	議長	371,000	230,000	38.01	
	副議長	321,000	200,000	37.69	
	議員	301,000	180,000	40.20	



### 第38回 全道女子 バレー大会

# 帯広市労連が優勝

## 苦小牧惜しくも準優勝

9月3〜4日、帯広市および音更町で「第38回全道自治体職員等女子バレーボール選手権全道優勝大会」が開かれ、全道から11チームが参加した。決勝戦は地元・帯広市労連と2年連続の決勝進出となった苦小牧市職労が対戦し、帯広市労連が激戦を制し優勝を果たした。帯広市労連は、来年沖繩県で開かれる全国大会への出場権を手にした。

### 第38回全道自治体職員等女子バレーボール選手権全道優勝大会 決勝トーナメント

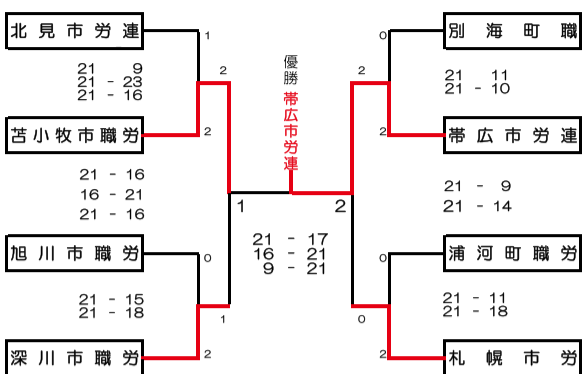

激しい攻防戦となった決勝戦

### 帯広市労連

- 2
- ①17-21
- ②21-16
- ③21-9

### 苦小牧市職労

### 決勝戦試合結果



全道優勝を果たした帯広市労連=9月4日、帯広市

### 個人賞

#### 勝利監督賞



渡辺 敏 さん 帯広市労連

#### 最優秀選手賞



板矢めぐみさん 帯広市労連

まさか受賞できると思わなかったので大変嬉しい。全国大会では優勝をめざし一生懸命頑張る。あまりまとまって練習できなかったが、優勝はできなかったが、優勝



## あいくみの国会だより④ 自治体は法律で動く場所



「長崎大会」での、えさき参議とあいはら参議のツーショット

参議院選挙で、安倍政権は憲法改正発議に必要となる3分の2を獲得しました。自治体現場は、憲法改正には反対、原案にも反対の声が圧倒的に高まっています。私たちは今回の選挙戦を通じて自らの運動・活動も考える時に来ています。それにしても、北海道は民進党が2議席、そして、比例では自治労（9月11日、東京にて）



岩田 涼子さん 苦小牧市職労



酒井 幸恵さん 帯広市労連

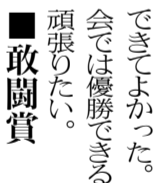

河瀬 清子さん 帯広市労連



福井 奈那さん 苦小牧市職労



河瀬 清子さん 帯広市労連



福井 奈那さん 苦小牧市職労



来年の大会では、今以上の賞がとれるように奮闘したい。今回の大会で

## 自己対話能力を磨く!



### 職場だより

#### 【網走地方本部発】

網走地方本部女性部は8月28日、女性交流集会兼単組総支部代表者会議を開き、13単組・総支部29人が参加した。

「仕事を円滑にするコミュニケーションについて」と題して、阿部朝子・『ライフプロデュース』主宰からロールプレ

イを交えた講演を受けた。

阿部さんは、円滑なコミュニケーションをはかるために「メンタルスキルを高めること」「コミュニケーションエラーを防ぐこと」「対話の基本的なスキル・考え方」の3つの観点から説明し、「自分の心に余裕を持ち、相手に何が伝わったかが大切

だ。そのために自己対話能力を磨く」と述べ、実際に対話するときの大事なポイントを学んだ。今後も、各単組・総支部からより多くの女性組合員が参加し交流することができるよう、取り組みを進めていきたい。(網走地方本部女性部・書記長・大柳京美)



講演後に行われた分散会では、日頃の悩みや不満の声が多く出された

## 石狩市職労 全国3位

### 苦小牧消防初戦で涙

9月11〜13日、大阪府で「第29回全日本自治体職員等野球選手権全国優勝大会」が開かれ、北海道代表の石狩市職労は、那智勝浦町職、藤沢市職労を撃破し準決勝で、松戸市職労と対戦するも0対1の僅差で敗れ3位となった。

苦小牧消防協会は初戦で志摩市職と対戦したが、1対3で涙をのんだ。なお、大会で活躍した選手に贈られる「長尾賞」を石狩市職労・鈴木謙三さんが受賞した。



鈴木 謙三さん 石狩市職労



大澤 亮一さん 苦小牧消防協

「大変光栄に思う。次回「受賞者のコメント」謙三さん、苦小牧消防協・大澤亮一さんが受賞した。

## 忙中余話

道本部は9月29〜30日に開く定期大会で「2016年度の運動総括」「2017年度運動方針」を提案する予定だ。

「運動の総括」とは、次の運動方針を確立するうえで、非常に重要なものだ。「運動の総括」がなければ今後の運動を展望することはできない。だからこそ、単に「結果の総括」だけではなく、「なぜできたのか、なぜできなかったのか、その原因と背景をしっかりと